

MalPlay

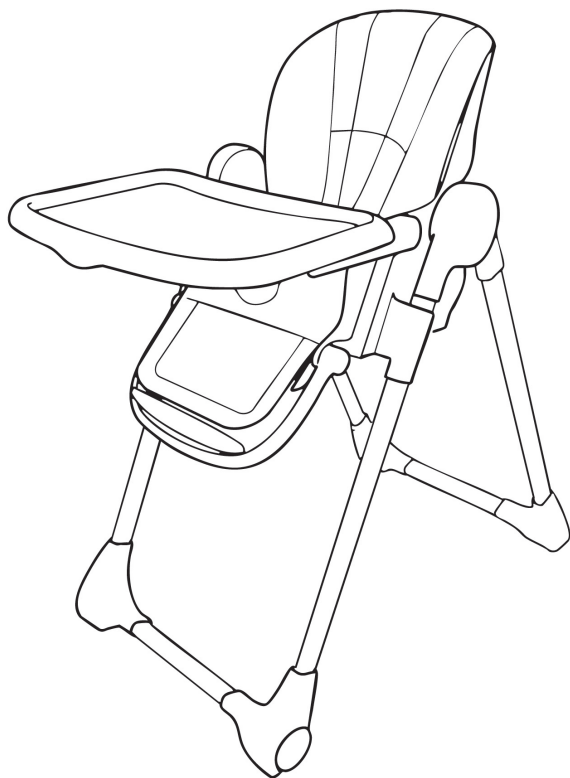

INSTRUKCJA OBSŁUGI

PL

KRZESEŁKO DO KARMIENTA SAVRO

WAŻNE! PRZECZYTAJ UWAŻNIE I ZACHOWAJ NA PRZYSZŁOŚĆ JAKO ODNIESIENIE

OSTRZEŻENIE!

Nigdy nie zostawiaj dziecka bez opieki. Zawsze używaj systemu zabezpieczającego.

Niebezpieczeństwo upadku: Nie pozwalaj dziecku wspinać się na produkt.

Nie używaj produktu, jeśli wszystkie komponenty nie są prawidłowo zamontowane i wyregulowane.

Należy pamiętać o ryzyku związanym z obecnością otwartego ognia i innych źródeł silnego ciepła w pobliżu produktu.

Należy pamiętać o ryzyku przechylenia się, gdy dziecko opiera stopy o stół lub inną konstrukcję.

Produkt został przetestowany i jest zgodny z normą EN 14988:2017+A1:2020.

WAŻNE

Produkt przeznaczony jest dla dzieci, które potrafią samodzielnie siedzieć, do 3 roku życia lub o maksymalnej wadze 15 kg (funkcja krzeselka wysokiego) i do 20 kg (funkcja krzeselka niskiego).

Wymagany montaż przez osobę dorosłą.

Należy zachować ostrożność podczas rozpakowywania i montażu.

Nie zbliżać się do ognia i nie wystawiać na działanie wysokich temperatur, nie umieszczać w ciemnym i wilgotnym miejscu.

Proszę wymienić lub naprawić uszkodzone części w odpowiednim czasie.

Nie używać, jeśli krzeselko jest uszkodzone lub zepsute.

Zawsze sprawdzaj, czy wszystkie części krzeselka działają prawidłowo.

Jeśli dziecko siedzi na krześle podczas posiłku, prosimy go nie przesuwając.

Przed użyciem należy upewnić się, że żadna część ciała dziecka nie została przytrzaśnięta przez ruchomą część krzesła.

Zabrania się korzystania z basenu, miejsc trudno dostępnych i niebezpiecznych.

Upewnij się, że pas bezpieczeństwa jest zapięty i gotowy dla Twojego dziecka.

Aby zapobiec upadkowi lub ześlizgnięciu się dziecka z krzesła w jadalni, podczas jazdy należy zapiąć pas bezpieczeństwa.

Zabrania się kładzenia dziecka na talerzu.

Aby uniknąć niebezpieczeństwa, nie zostawiaj dziecka samego bez opieki.

Przed użyciem należy upewnić się, że wszystkie części krzesła do jadalni są zamocowane.

Dzieci doznały poważnych urazów głowy, w tym złamań czaszki, w wyniku upadku z krzesłek do karmienia. Upadki mogą zdarzyć się nagle, jeśli dziecko nie jest odpowiednio zabezpieczone.

Spis części

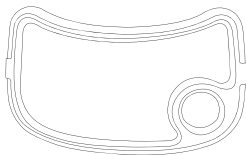
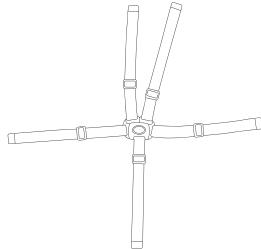
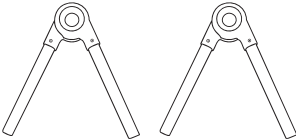
		
1. Siedzisko	2. Taca	3. Pokrowiec
		
4. Pasy bezpieczeństwa	5. Rama krzeselka dolna	6. Rama krzeselka górna

Kroki instalacji

1. Włóż obie górne ramy do siedziska. Upewnij się, że taca jest dobrze zamocowana, skierowana do tyłu. Upewnij się, że przycisk otwierania/składania na ramie siedziska jest skierowany na zewnątrz.
2. Włóż ramy krzeselka dolne do ramy górnej. Upewnij się, że zakrzywiona strona każdej ramy dolnej jest po zamontowaniu skierowana na zewnątrz. Naciśnij lewy i prawy przycisk, a następnie przesuń, aby otworzyć krzeselko.
3. Naciśnij lewy i prawy przycisk, aby dostosować wysokość.
4. Zamontuj koła i tackę.
5. Krzeselko do karmienia jest gotowe do użycia.

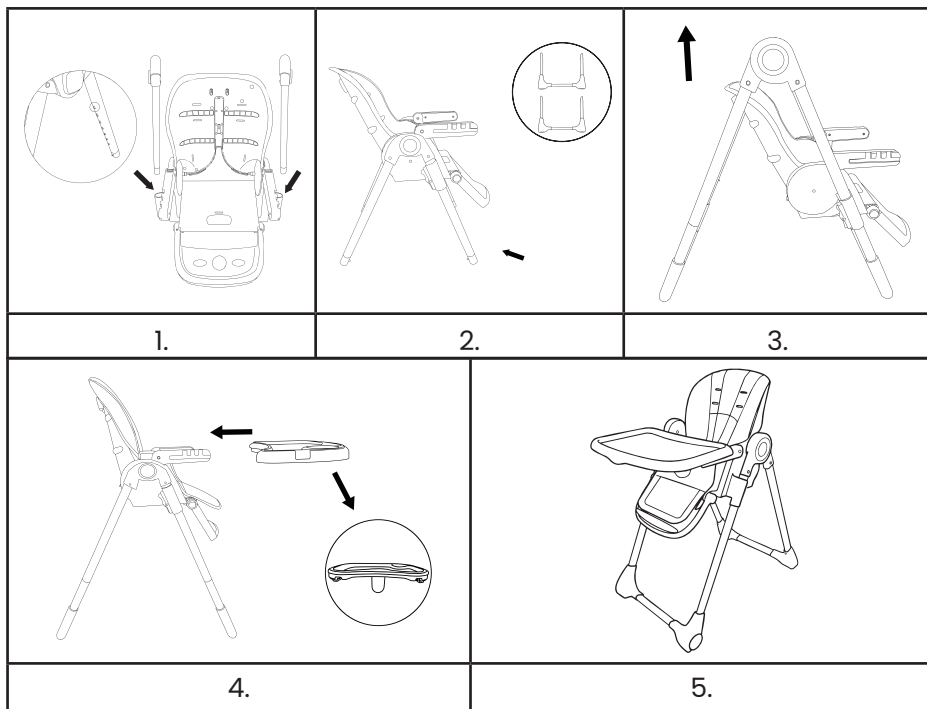

Regulacja siedziska

Przycisk regulacji tyłu można regulować w trzech stopniach
 Wyreguluj wysokość krzeselka do karmienia, naciskając dwa przyciski z boku siedziska.

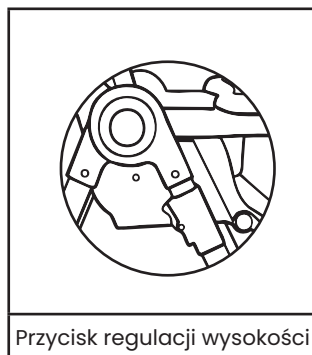
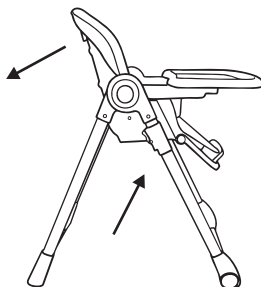
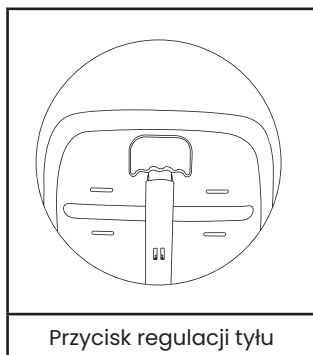

Regulacja podnóżka

Jak pokazano na rysunku, naciśnij oba przyciski, aby przywrócić podnóżek do pierwotnej pozycji.

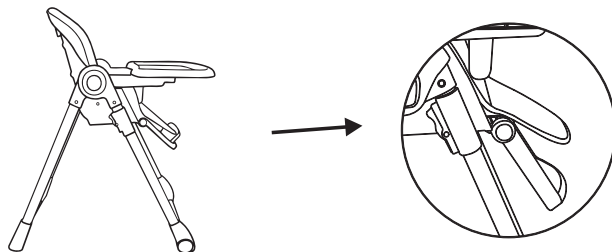

Jak złożyć

Naciśnij oba przyciski po lewej i prawej stronie, a następnie przesuń, aby złożyć krzeselko.

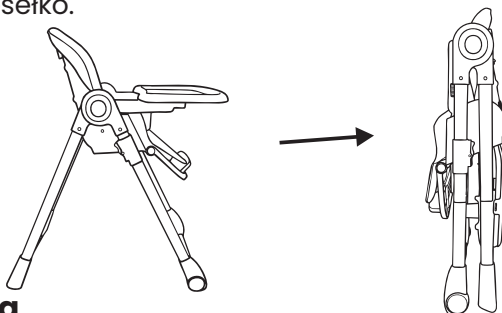

Konserwacja

Przed każdym użyciem należy sprawdzić, czy produkt nie jest uszkodzony, czy nie brakuje żadnych lub czy nie jest poluzowany. Nie używać, jeśli jakiegokolwiek części brakuje, jest ona uszkodzona lub pęknięta.

Czyszczenie

Aby wyczyścić produkt, przetrzyj go wilgotną szmatką – możesz dodać delikatnego mydła. Pokrycie PU można prać ręcznie w temperaturze 30 stopni C.

GWARANCJA

Sprzedawca odpowiada za wady towaru przez okres 2 lat od daty wydania towaru.

Wszystkie zdjęcia i rysunki mają charakter wyłącznie poglądowy.

Producent:

Malis B. Machoński Sp. K.

Zbożowa 2E, Wysogotowo
62-081, Przeźmierowo, Polska

www.malis.pl

MalPlay

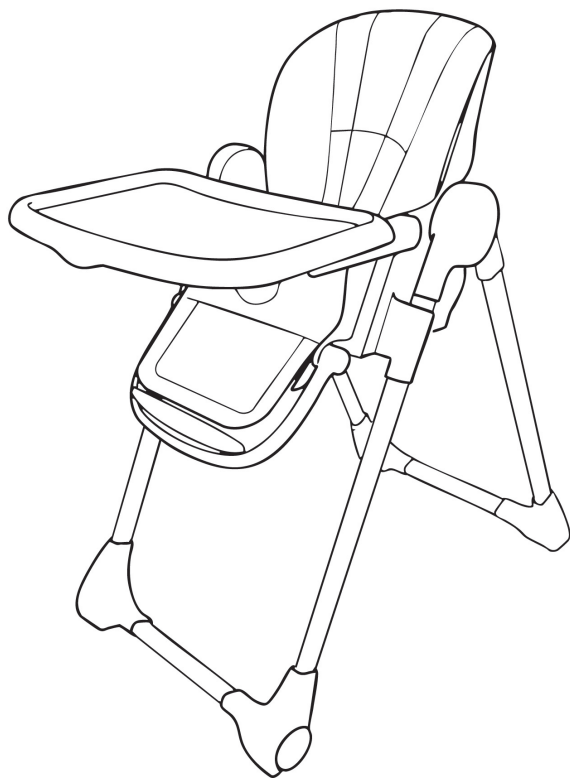

INSTRUCTION MANUAL

EN

FEEDING CHAIR SAVRO

IMPORTANT! PLEASE READ CAREFULLY AND KEEP FOR FUTURE REFERENCE.

WARNING!

Never leave the child unattended. Always use the restraint system.
Falling hazard: Prevent your child from climbing on the product.
Do not use the product unless all components are correctly fitted and adjusted.

Be aware of the risk of open fires and other sources of strong heat in the vicinity of the product.

Be aware of the risk of tilting when your child can push its feet against a table or any other structure.

This product has been tested and complies with: EN 14988:2017+A1:2020.

IMPORTANT:

This product is intended for children able to sit up unaided and up to 3 years or a maximum weight of 15kg – high chair function and a maximum weight of 20kg – low chair function.

Adult assembly required .

Care should be taken in unpacking and assembly.

Do not get near fire or expose to high temperatures, do not place it in a dark and damp place.

Please replace or repair damaged parts in time.

Do not use if the high chair is damaged or broken.

Always check that all parts of the highchair are working properly.

When the child is sitting in the dining chair, please do not move it.

Before use, make sure that no part of your child's body is stuck in the movable part of the dining chair.

It is forbidden to use at the pool, in rugged and dangerous places.

Make sure the seat belt is fastened and the seat belt is ready for your child.

In order to prevent the child from falling or slipping from the dining chair, the seat belt must be used when riding.

It is forbidden to put the child on the plate.

Do not leave your child alone in the absence of care to avoid danger.

Before use, please make sure that all parts of the dining chair are fixed.

Children have suffered severe head injuries including skull fractures when falling from high chairs. Falls can happen suddenly if child is not restrained properly.

Index of parts:

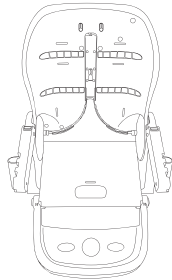
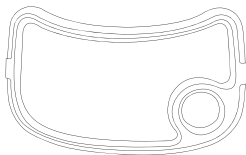
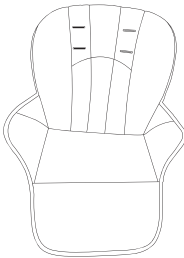
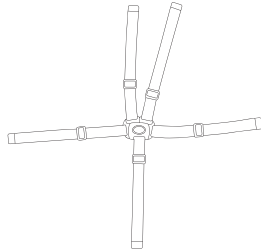
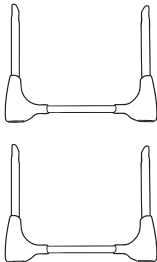
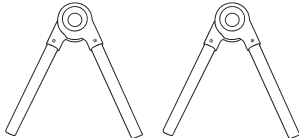
		
1. Chair body	2. Plate	3. Leather sheath
		
4. Safety belt	5. Base frame	6. Seat frame

Installation Steps

1. Insert both upper frames into the seat. Make sure the tray clip faces the back. Ensure the open/fold button on the seat frame faces outward.
2. Insert the base frames into the seat frame. Make sure the curved side of each base frame faces outward. Press both the left and right buttons, then slide to open the high chair.
3. Press both left and right buttons to adjust the height.
4. Install the wheels and the tray
5. The baby high chair is ready for use.

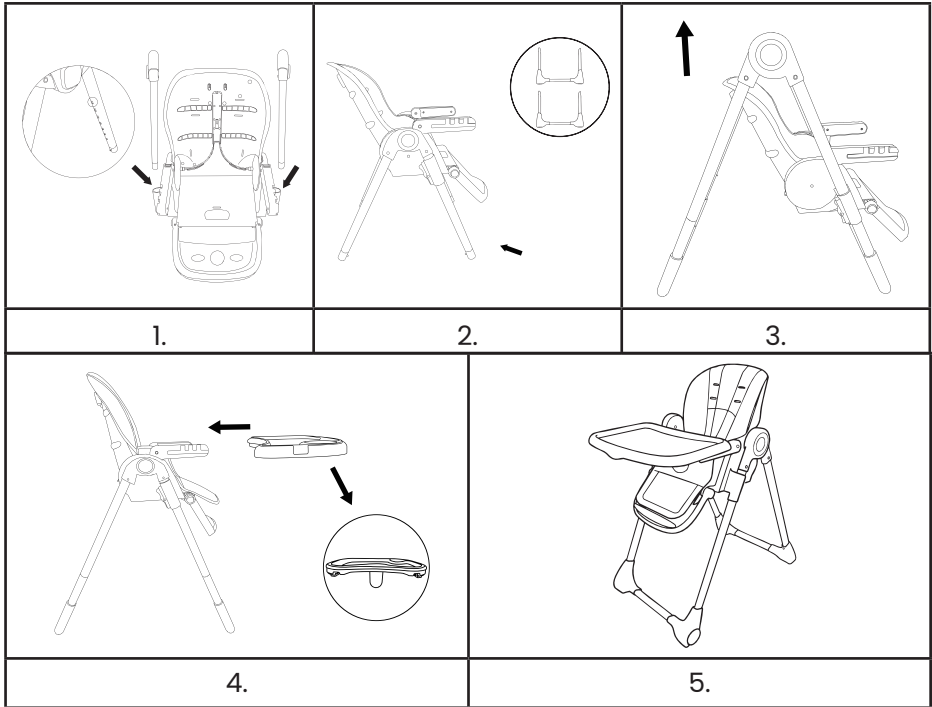

Seat adjustment

The back button can be adjusted in three gears
 Adjust the height of the dining chair by pressing two buttons on the side of the seat.

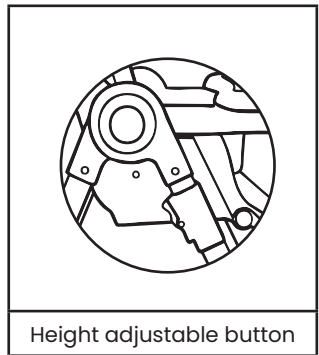
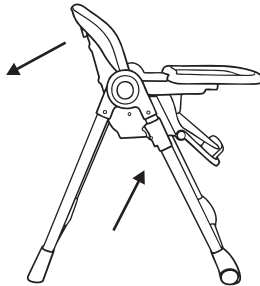
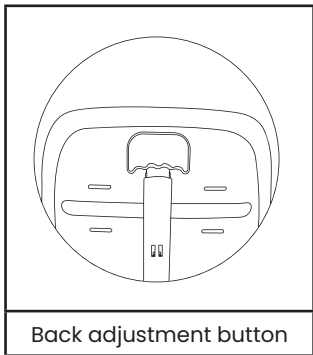

Foot Angle adjustment

As shown in the picture, Press both buttons to adjust footrest to original position.

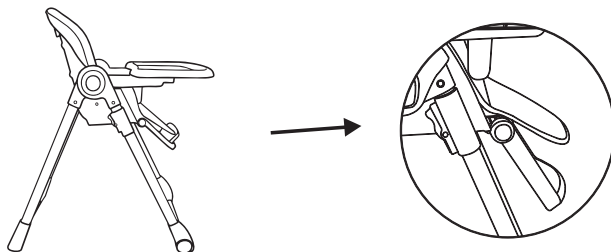

How to fold

Press both buttons on left and right and then slide to folding the high chair.

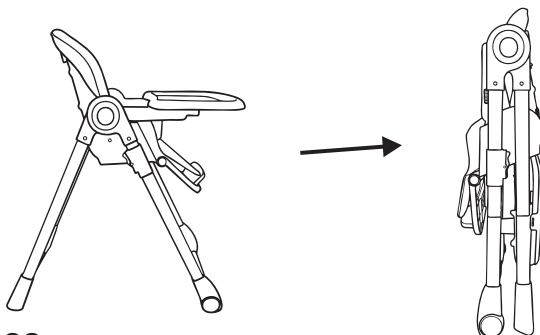

Maintenance

Before every use examine product for damaged, missing or loose parts. Do not use if any parts are missing, damaged or broken.

Cleaning:

To clean this product, wipe it with a wet cloth – you can add mild soap. You can wash the PU Covering by hand at 30 degrees C.

WARRANTY

The seller is liable for defects in the goods for a period of 2 years from the date the goods are delivered.

All pictures and drawings are for reference only.

Producer:

Malis B. Machoński Sp. K.

Zbożowa 2E, Wysogotowo
62-081, Przeźmierowo, Polska

www.malis.pl

MalPlay

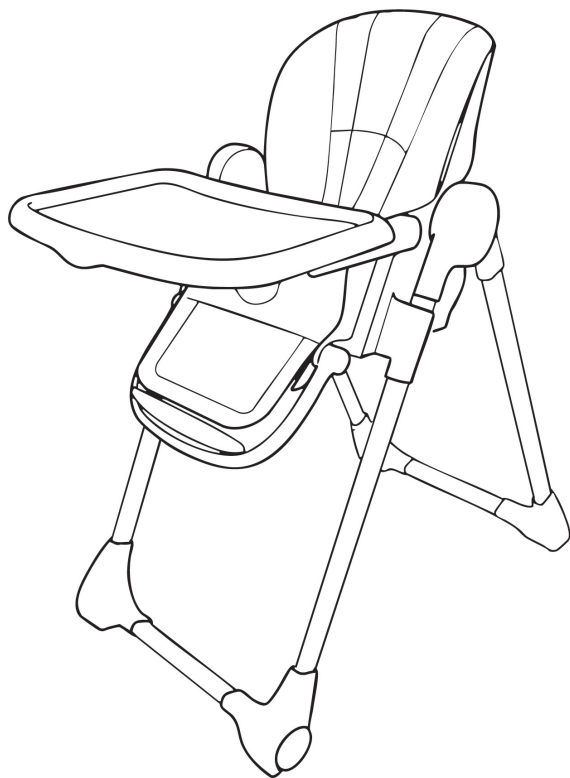

**BEDIENUNGS-
ANLEITUNG**

DE

FÜTTERUNGSTUHL SAVRO

WICHTIG! BITTE SORGFÄLTIG LESEN UND FÜR SPÄTER ALS REFERENZ AUFBEWAHREN

WARNUNG!

Lassen Sie das Kind niemals unbeaufsichtigt. Verwenden Sie immer das Rückhaltesystem.

Sturzgefahr: Verhindern Sie, dass Ihr Kind auf das Produkt klettert.

Das Produkt darf nur verwendet werden, wenn alle Komponenten korrekt montiert und eingestellt sind.

Achten Sie auf die Gefahr von offenen Feuern und anderen starken Wärmequellen in der Nähe des Produkts.

Achten Sie auf die Kippgefahr, wenn Ihr Kind mit den Füßen gegen einen Tisch oder eine andere Struktur drücken kann.

Dieses Produkt wurde geprüft und entspricht der Norm EN 14988:2017+A1:2020.

WICHTIG:

Dieses Produkt ist für Kinder bis zu 3 Jahren oder einem Maximalgewicht von 15 kg (Hochstuhlfunktion) bzw. 20 kg (Niedrigstuhlfunktion) geeignet, die selbstständig sitzen können.

Montage durch Erwachsene erforderlich.

Beim Auspacken und Zusammenbauen ist Vorsicht geboten.

Von Feuer fernhalten und keinen hohen Temperaturen aussetzen, nicht an einem dunklen und feuchten Ort aufbewahren.

Bitte ersetzen oder reparieren Sie beschädigte Teile umgehend.

Nicht verwenden, wenn der Hochstuhl beschädigt oder kaputt ist.

Prüfen Sie stets, ob alle Teile des Hochstuhls ordnungsgemäß funktionieren.

Bitte bewegen Sie den Stuhl nicht, wenn das Kind darauf sitzt.

Vor der Benutzung vergewissern Sie sich, dass kein Körperteil Ihres Kindes im beweglichen Teil des Esszimmerstuhls eingeklemmt ist.

Die Verwendung ist am Pool sowie an unwegsamen und gefährlichen Orten verboten.

Vergewissern Sie sich, dass der Sicherheitsgurt angelegt und für Ihr Kind bereit ist.

Um zu verhindern, dass das Kind vom Esszimmerstuhl fällt oder abrutscht, muss beim Fahren der Sicherheitsgurt angelegt werden.

Es ist verboten, das Kind auf den Teller zu legen.

Lassen Sie Ihr Kind nicht unbeaufsichtigt, um Gefahren zu vermeiden.

Bitte vergewissern Sie sich vor der Benutzung, dass alle Teile des Esszimmerstuhls fest montiert sind.

Kinder haben bei Stürzen aus Hochstühlen schwere Kopfverletzungen, darunter Schädelbrüche, erlitten. Stürze können plötzlich passieren, wenn Kinder nicht ordnungsgemäß gesichert sind.

Teileverzeichnis:

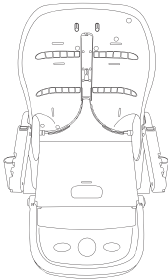
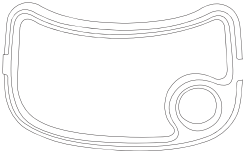
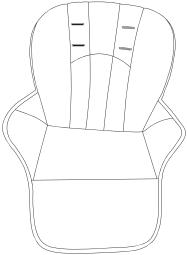
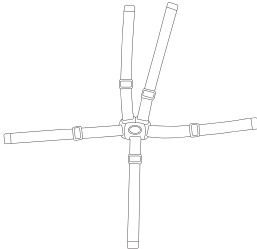
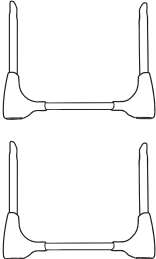
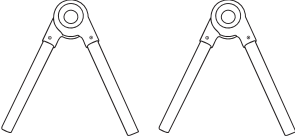
		
1. Stuhlkorpus	2. Tafel	3. Lederscheide
		
4. Sicherheitsgurt	5. Grundrahmen	6. Sitzrahmen

Installationschritte

1. Setzen Sie beide oberen Rahmen in den Sitz ein. Achten Sie darauf, dass die Tablettklammer einrastet. zeigt nach hinten. Stellen Sie sicher, dass der Öffnungs-/Klappknopf am Sitzrahmen nach außen zeigt.
2. Setzen Sie die Grundrahmen in den Sitzrahmen ein. Achten Sie darauf, dass die gebogenen Teile richtig ausgerichtet sind. Die Seiten der Basisrahmen zeigen nach außen. Drücken Sie gleichzeitig die linke und rechte Taste und schieben Sie dann den Hochstuhl auf.
3. Drücken Sie gleichzeitig die linke und die rechte Taste, um die Höhe anzupassen.
4. Montieren Sie die Räder und die Ladefläche.
5. Der Babyhochstuhl ist einsatzbereit.

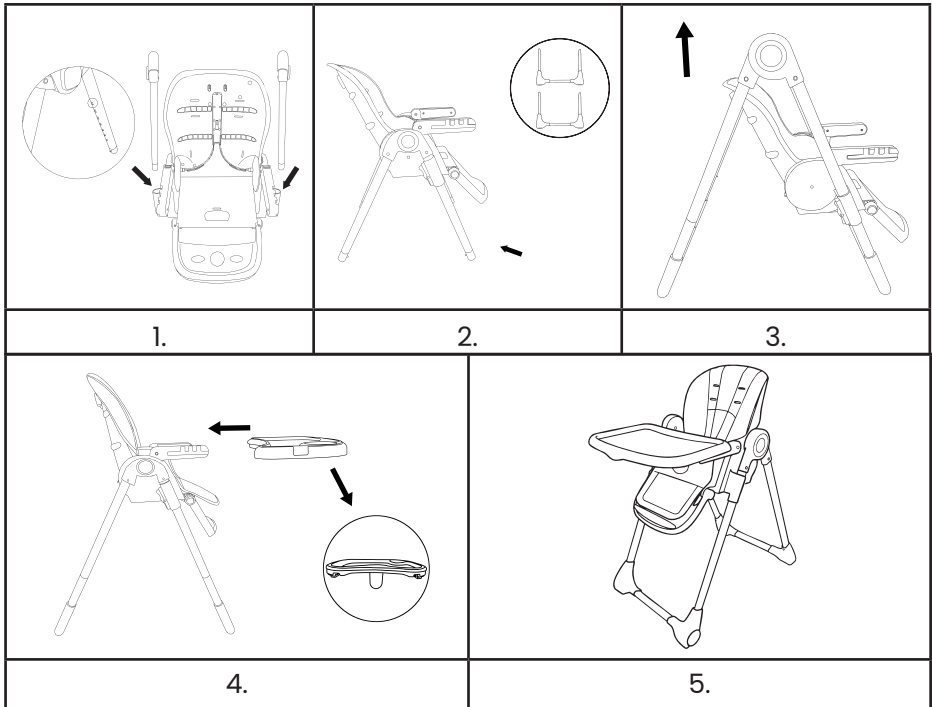

Sitzverstellung

Die Zurück-Taste lässt sich in drei Stufen einstellen.

Die Höhe des Esszimmerstuhls lässt sich durch Drücken zweier Knöpfe an der Seite des Sitzes verstellen.

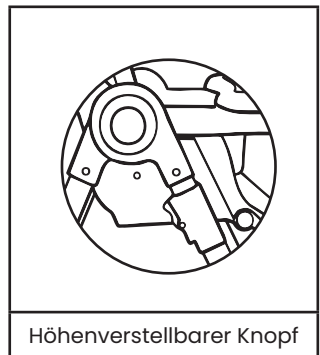
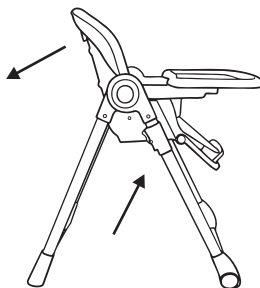
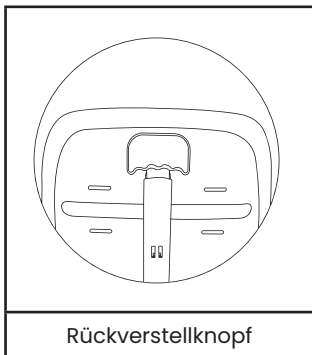

Fußwinkelverstellung

Wie im Bild gezeigt, drücken Sie beide Tasten, um die Fußstütze in die ursprüngliche Position zurückzubringen.

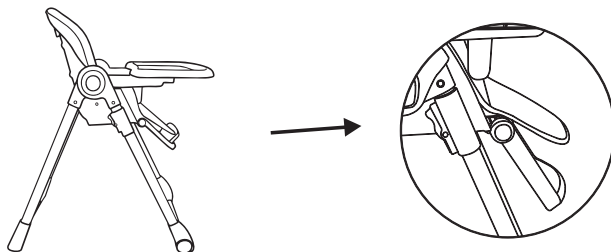

Wie man faltet

Drücken Sie beide Knöpfe links und rechts und schieben Sie dann den Schieber zum Zusammenklappen des Hochstuhls.

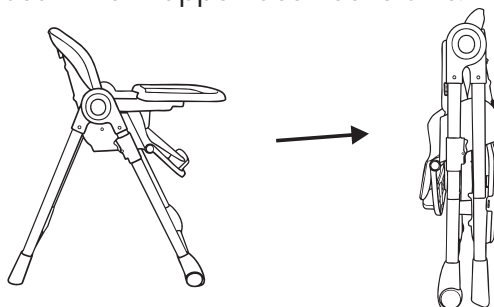

Wartung

Prüfen Sie das Produkt vor jedem Gebrauch auf beschädigte, fehlende oder lose Teile. Nicht verwenden, wenn Teile fehlen, beschädigt oder defekt sind.

Reinigung:

Zum Reinigen dieses Produkts wischen Sie es mit einem feuchten Tuch ab – Sie können milde Seife hinzufügen. Die PU-Beschichtung kann bei 30 Grad C von Hand gewaschen werden.

GARANTIE

Der Verkäufer haftet für Mängel der Ware für einen Zeitraum von 2 Jahren ab dem Datum der Lieferung.

Alle Bilder und Zeichnungen dienen nur als Referenz.

Produzent:

Malis B. Machoński Sp. K.

Zbożowa 2E, Wysogotowo

62-081 Przeźmierowo, Polen

www.malis.pl